

【製品名・図番対応表】

2008年8月5日

製品名	材質	寸法	図番	備考
日本水道協会規格品				
90E		13	SL-1327-1	寸法公差の訂正
90E		20	SL-1327-1	寸法公差の訂正
90E		25	SL-1327-1	寸法公差の訂正
90E		30	SL-1327-1	寸法公差の訂正
90E		40	SL-1327-1	寸法公差の訂正
90E		50	SL-1327-1	寸法公差の訂正
90SE		13	SL-1328-1	13~25SuL1寸法,寸法公差の訂正
90SE		20	SL-1328-1	13~25SuL1寸法,寸法公差の訂正
90SE		25	SL-1328-1	13~25SuL1寸法,寸法公差の訂正
90SE		30	SL-1328-1	13~25SuL1寸法,寸法公差の訂正
90SE		40	SL-1328-1	13~25SuL1寸法,寸法公差の訂正
90SE		50	SL-1328-1	13~25SuL1寸法,寸法公差の訂正
45E		13	SL-1329-1	寸法公差,30SuZ寸法の訂正
45E		20	SL-1329-1	寸法公差,30SuZ寸法の訂正
45E		25	SL-1329-1	寸法公差,30SuZ寸法の訂正
45E		30	SL-1329-1	寸法公差,30SuZ寸法の訂正
45E		40	SL-1329-1	寸法公差,30SuZ寸法の訂正
45E		50	SL-1329-1	寸法公差,30SuZ寸法の訂正
S		13	SL-1330-1	寸法公差の訂正
S		20	SL-1330-1	寸法公差の訂正
S		25	SL-1330-1	寸法公差の訂正
S		30	SL-1330-1	寸法公差の訂正
S		40	SL-1330-1	寸法公差の訂正
S		50	SL-1330-1	寸法公差の訂正
R		20X13	SL-1331-1	寸法公差の訂正
R		25X13	SL-1331-1	寸法公差の訂正
R		25X20	SL-1331-1	寸法公差の訂正
R		30X20	SL-1331-1	寸法公差の訂正
R		30X25	SL-1331-1	寸法公差の訂正
R		40X25	SL-1331-1	寸法公差の訂正
R		40X30	SL-1331-1	寸法公差の訂正
R		50X25	SL-1331-1	寸法公差の訂正
R		50X30	SL-1331-1	寸法公差の訂正
R		50X40	SL-1331-1	寸法公差の訂正
BS		13	SL-1332-1	寸法公差の訂正
BS		20	SL-1332-1	寸法公差の訂正
BS		25	SL-1332-1	寸法公差の訂正
BS		30	SL-1332-1	寸法公差の訂正
BS		40	SL-1332-1	寸法公差の訂正
BS		50	SL-1332-1	寸法公差の訂正
T		13	SL-1333-1	寸法公差の訂正
T		20	SL-1333-1	寸法公差の訂正
T		25	SL-1333-1	寸法公差の訂正
T		30	SL-1333-1	寸法公差の訂正
T		40	SL-1333-1	寸法公差の訂正
T		50	SL-1333-1	寸法公差の訂正
T		20X13	SL-1334-1	寸法公差の訂正
T		25X13	SL-1334-1	寸法公差の訂正
T		25X20	SL-1334-1	寸法公差の訂正
T		30X13	SL-1334-1	寸法公差の訂正
T		30X20	SL-1334-1	寸法公差の訂正
T		30X25	SL-1334-1	寸法公差の訂正
T		40X13	SL-1334-1	寸法公差の訂正

【製品名・図番対応表】

2008年8月5日

製品名	材質	寸法	図番	備考
T		40X20	SL-1334-1	寸法公差の訂正
T		40X25	SL-1334-1	寸法公差の訂正
T		40X30	SL-1334-1	寸法公差の訂正
T		50X13	SL-1334-1	寸法公差の訂正
T		50X20	SL-1334-1	寸法公差の訂正
T		50X25	SL-1334-1	寸法公差の訂正
T		50X30	SL-1334-1	寸法公差の訂正
T		50X40	SL-1334-1	寸法公差の訂正
ASオス1型		13X1/2	SL-1335-1	寸法公差の訂正
ASオス1型		20X3/4	SL-1335-1	寸法公差の訂正
ASオス1型		25X1	SL-1335-1	寸法公差の訂正
ASオス1型		30X1	SL-1335-1	寸法公差の訂正
ASオス1型		30X1.1/4	SL-1335-1	寸法公差の訂正
ASオス1型		40X1.1/4	SL-1335-1	寸法公差の訂正
ASオス1型		40X1.1/2	SL-1335-1	寸法公差の訂正
ASオス1型		50X1.1/2	SL-1335-1	寸法公差の訂正
ASオス1型		50X2	SL-1335-1	寸法公差の訂正
ASメス		13X1/2	SL-1337-1	寸法公差の訂正
ASメス		20X3/4	SL-1337-1	寸法公差の訂正
ASメス		25X1	SL-1337-1	寸法公差の訂正
ASメス		30X1	SL-1337-1	寸法公差の訂正
ASメス		30X1.1/4	SL-1337-1	寸法公差の訂正
ASメス		40X1.1/4	SL-1337-1	寸法公差の訂正
ASメス		40X1.1/2	SL-1337-1	寸法公差の訂正
ASメス		50X1.1/2	SL-1337-1	寸法公差の訂正
ASメス		50X2	SL-1337-1	寸法公差の訂正
水栓S		13X1/2	SL-1338-1	寸法公差の訂正
水栓S		20X1/2	SL-1338-1	寸法公差の訂正
水栓S		20X3/4	SL-1338-1	寸法公差の訂正
水栓S		25X1/2	SL-1338-1	寸法公差の訂正
水栓S		25X3/4	SL-1338-1	寸法公差の訂正
水栓S		25X1	SL-1338-1	寸法公差の訂正
水栓T		13X1/2	SL-1339-1	寸法公差の訂正
水栓T		20X1/2	SL-1339-1	寸法公差の訂正
水栓T		20X3/4	SL-1339-1	寸法公差の訂正
水栓T		25X1/2	SL-1339-1	寸法公差の訂正
水栓T		25X3/4	SL-1339-1	寸法公差の訂正
水栓T		25X1	SL-1339-1	寸法公差の訂正
水栓E		13X1/2	SL-1340-1	b寸法,寸法公差の訂正
水栓E		20X1/2	SL-1340-1	b寸法,寸法公差の訂正
水栓E		20X3/4	SL-1340-1	b寸法,寸法公差の訂正
水栓E		25X1	SL-1340-1	b寸法,寸法公差の訂正
水栓Eショート		13X1/2	SL-1341-1	寸法公差の訂正
水栓Eショート		20X1/2	SL-1341-1	寸法公差の訂正
C		13	SL-1342-1	寸法公差の訂正
C		20	SL-1342-1	寸法公差の訂正
C		25	SL-1342-1	寸法公差の訂正
C		30	SL-1342-1	寸法公差の訂正
C		40	SL-1342-1	寸法公差の訂正
C		50	SL-1342-1	寸法公差の訂正

受注番号 Order No.		材料 Material	SUS304 SUS316	数量 Quantity	
-------------------	--	----------------	------------------	----------------	--

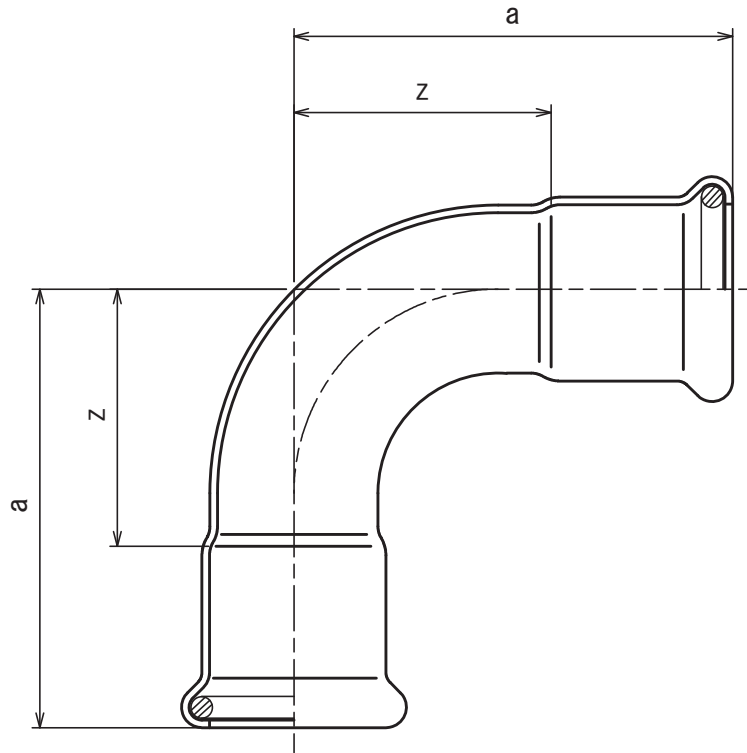

記号 呼び径 (Su)	a	z
13	48 ⁺³ ₋₃	27
20	58 ⁺³ ₋₃	34
25	66 ⁺³ ₋₃	42
30	91 ⁺⁴ ₋₄	52
40	110 ⁺⁴ ₋₄	63
50	122 ⁺⁴ ₋₄	70

ALL DIMENSIONS ARE IN MILLIMETERS.

尺度 SCALE		品名 DESCRIPTION		1 寸法公差の訂正		H21.07.28 山藤	
N. T. S		モルコジョイント 90°エルボ (日本水道協会規格品)		改訂 Rev.		改訂内容 DESCRIPTION	
発行 ISSUED BY	作成 PREPARED BY			寸法規格 DIMENSIONAL STANDARD		図面番号 DRAWING No.	
勅使川原	谷藤			JWWA G116		SL-1327	
						Rev. No. — 1	

株式会社ベンカン・ジャパン

受注番号 Order No.		材料 Material	SUS304 SUS316	数量 Quantity	
-------------------	--	----------------	------------------	----------------	--

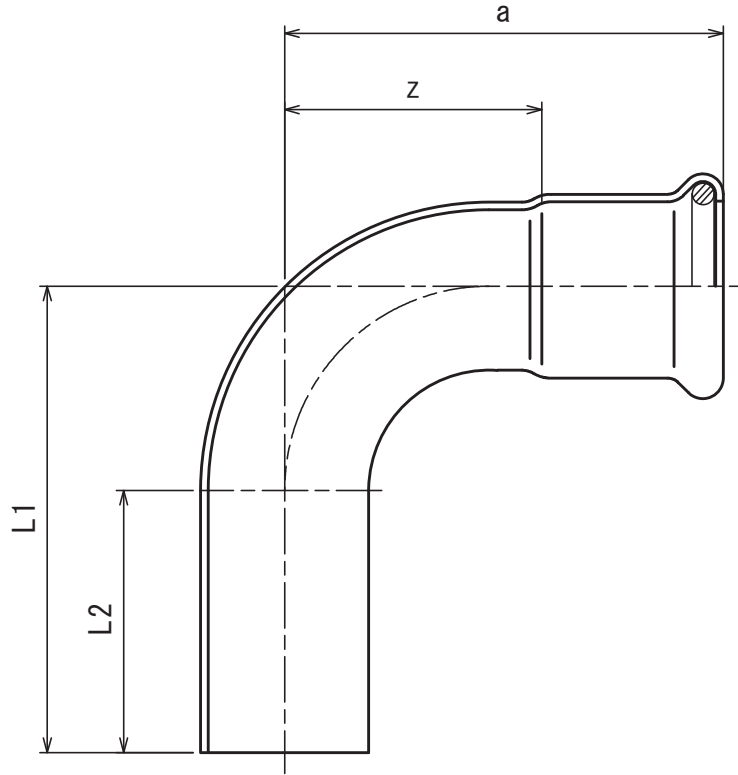

記号 呼び径 (Su)	a	z	L1	L2
13	48 ⁺³ ₋₃	27	120 ⁺³ ₋₃	100 ⁺³ ₋₃
20	58 ⁺³ ₋₃	34	127 ⁺³ ₋₃	100 ⁺³ ₋₃
25	66 ⁺³ ₋₃	42	135 ⁺³ ₋₃	100 ⁺³ ₋₃
30	91 ⁺⁴ ₋₄	52	241 ⁺⁴ ₋₄	200 ⁺⁴ ₋₄
40	110 ⁺⁴ ₋₄	63	252 ⁺⁴ ₋₄	200 ⁺⁴ ₋₄
50	122 ⁺⁴ ₋₄	70	259 ⁺⁴ ₋₄	200 ⁺⁴ ₋₄

ALL DIMENSIONS ARE IN MILLIMETERS.

尺度 SCALE		品名 DESCRIPTION							
N. T. S		モルコジョイント 片ソケット90°エルボ (日本水道協会規格品)		1	13~25Su L1寸法, 寸法公差の訂正	H21.07.28	山藤		
発行 ISSUED BY	作成 PREPARED BY			改訂 Rev.	改訂内容 DESCRIPTION	発行 ISSUED BY	作成 PREPARED BY		
勅使川原	谷藤			寸法規格 DIMENSIONAL STANDARD	JWWA G116	図面番号 DRAWING No.	SL-1328	Rev. No. — 1	

株式会社ベンカン・ジャパン

受注番号 Order No.		材料 Material	SUS304 SUS316	数量 Quantity	
-------------------	--	----------------	------------------	----------------	--

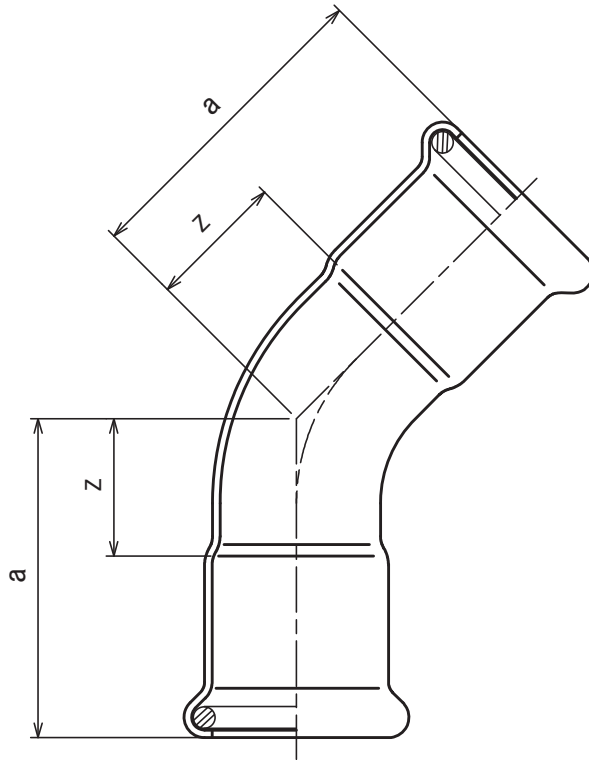

記号 呼び径 (Su)	a	z
13	36 ⁺³ ₋₃	15
20	42 ⁺³ ₋₃	18
25	46 ⁺³ ₋₃	22
30	66 ⁺⁴ ₋₄	27
40	78 ⁺⁴ ₋₄	32
50	87 ⁺⁴ ₋₄	35

ALL DIMENSIONS ARE IN MILLIMETERS.

尺度 SCALE		品名 DESCRIPTION							
N. T. S		モルコジョイント 45°エルボ (日本水道協会規格品)		1	寸法公差, 30SuZ寸法の訂正	H21.07.28	山藤		
発行 ISSUED BY	作成 PREPARED BY			改訂 Rev.	改訂内容 DESCRIPTION	発行 ISSUED BY	作成 PREPARED BY		
勅使川原	谷藤			寸法規格 DIMENSIONAL STANDARD	JWWA G116	図面番号 DRAWING No.	SL-1329	Rev. No. — 1	

株式会社ベンカン・ジャパン

受注番号 Order No.		材料 Material	SUS304 SUS316	数量 Quantity	
-------------------	--	----------------	------------------	----------------	--

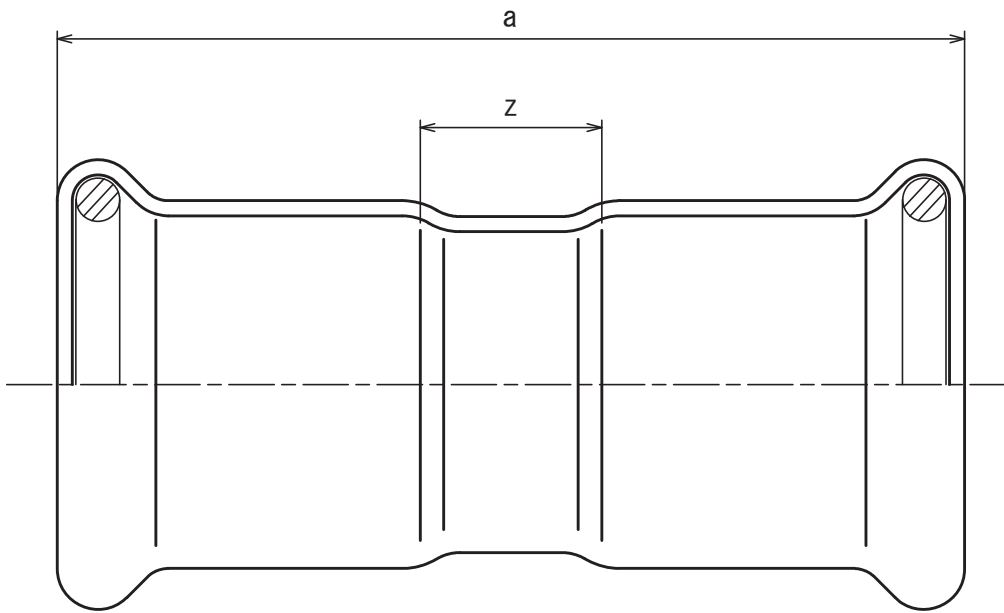

記号 呼び径 (Su)	a	z
13	53 ⁺³ ₋₃	11
20	60 ⁺³ ₋₃	12
25	60 ⁺³ ₋₃	12
30	100 ⁺⁴ ₋₄	22
40	116 ⁺⁴ ₋₄	22
50	126 ⁺⁴ ₋₄	22

ALL DIMENSIONS ARE IN MILLIMETERS.

尺度 SCALE		品名 DESCRIPTION						
N. T. S		モルコジョイント ソケット (日本水道協会規格品)		1	寸法公差の訂正	H21.07.28	山藤	
発行 ISSUED BY	作成 PREPARED BY			改訂 Rev.	改訂内容 DESCRIPTION	発行 ISSUED BY	作成 PREPARED BY	
勅使川原	谷藤			寸法規格 DIMENSIONAL STANDARD	図面番号 DRAWING No.			Rev. No. — 1
				JWWA G116		SL-1330		

株式会社ベンカン・ジャパン

受注番号 Order No.		材料 Material	SUS304 SUS316	数量 Quantity	
-------------------	--	----------------	------------------	----------------	--

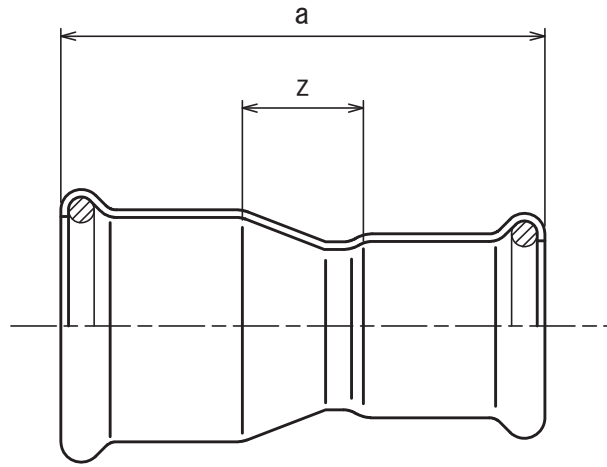

記号 呼び径 (Su)	a	z
20 × 13	60 ⁺³ ₋₃	15
25 × 13	75 ⁺³ ₋₃	30
25 × 20	64 ⁺³ ₋₃	16
30 × 20	103 ⁺⁴ ₋₄	40
30 × 25	90 ⁺⁴ ₋₄	27
40 × 25	121 ⁺⁴ ₋₄	50
40 × 30	122 ⁺⁴ ₋₄	36
50 × 25	131 ⁺⁴ ₋₄	55
50 × 30	146 ⁺⁴ ₋₄	55
50 × 40	133 ⁺⁴ ₋₄	34

ALL DIMENSIONS ARE IN MILLIMETERS.

尺度 SCALE		品名 DESCRIPTION						
N. T. S		モルコジョイント レジャーサ (日本水道協会規格品)		1	寸法公差の訂正	H21.07.28	山藤	
発行 ISSUED BY	作成 PREPARED BY			改訂 Rev.	改訂内容 DESCRIPTION	発行 ISSUED BY	作成 PREPARED BY	
勅使川原	谷藤			寸法規格 DIMENSIONAL STANDARD	図面番号 DRAWING No.			Rev. No. — 1
				JWWA G116		SL-1331		

株式会社ベンカン・ジャパン

受注番号 Order No.		材料 Material	SUS304 SUS316	数量 Quantity	
-------------------	--	----------------	------------------	----------------	--

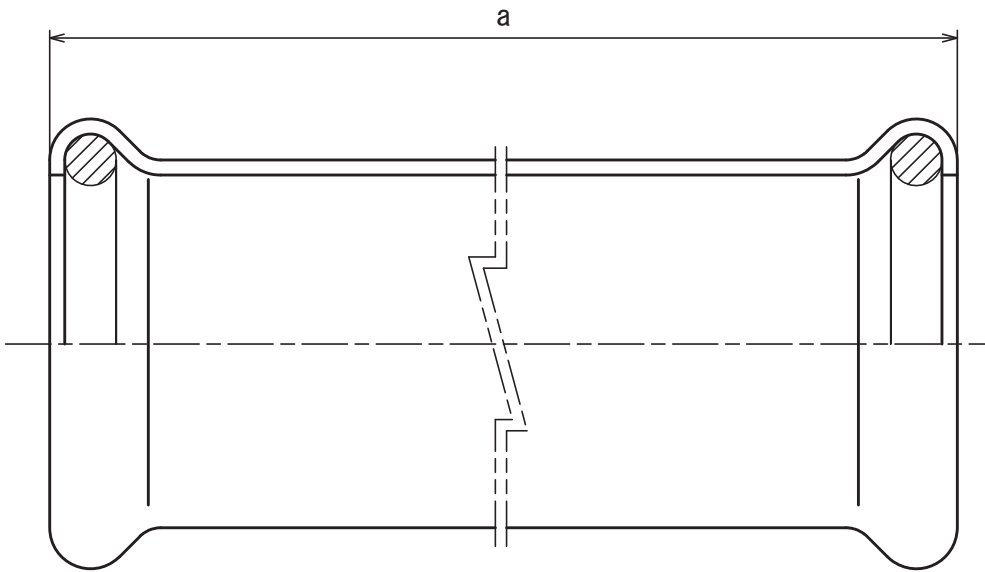

記号 呼び径 (Su)	a
13	116 ⁺³ ₋₃
20	129 ⁺³ ₋₃
25	129 ⁺³ ₋₃
30	100 ⁺⁴ ₋₄
40	116 ⁺⁴ ₋₄
50	126 ⁺⁴ ₋₄

ALL DIMENSIONS ARE IN MILLIMETERS.

尺度 SCALE		品名 DESCRIPTION						
N. T. S		モルコジョイント ベアソケット (日本水道協会規格品)		1	寸法公差の訂正	H21.07.28	山藤	
発行 ISSUED BY	作成 PREPARED BY			改訂 Rev.	改訂内容 DESCRIPTION	発行 ISSUED BY	作成 PREPARED BY	
勅使川原	谷藤			寸法規格 DIMENSIONAL STANDARD	JWWA G116	図面番号 DRAWING No.	SL-1332	Rev. No. — 1

株式会社ベンカン・ジャパン

受注番号 Order No.		材料 Material	SUS304 SUS316	数量 Quantity	
-------------------	--	----------------	------------------	----------------	--

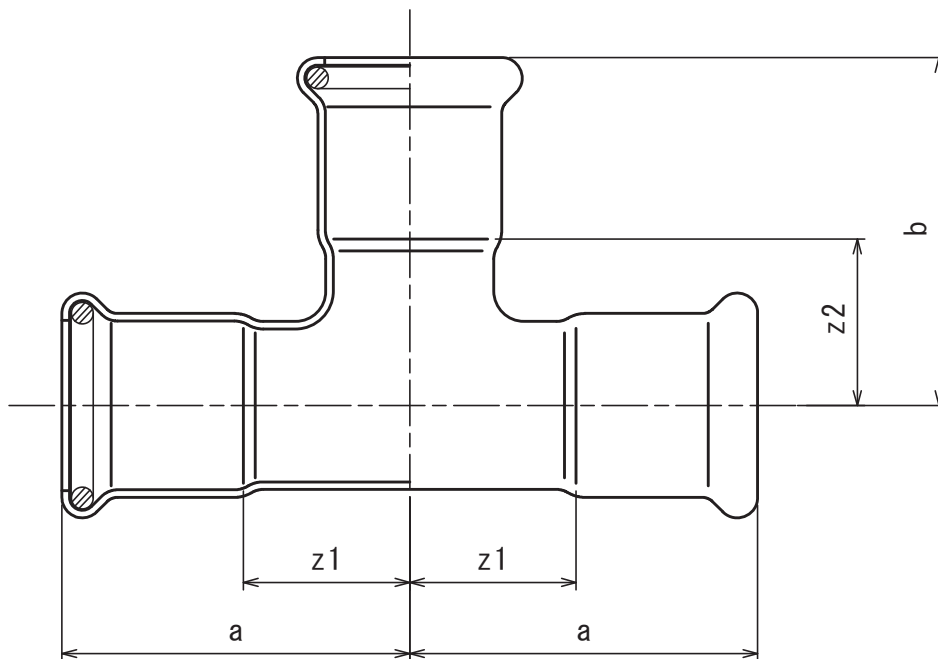

記号 呼び径 (Su)	a, b	z1, z2
13	38 ⁺³ ₋₃	17
20	46 ⁺³ ₋₃	22
25	51 ⁺³ ₋₃	27
30	99 ⁺⁴ ₋₄	60
40	107 ⁺⁴ ₋₄	60
50	102 ⁺⁴ ₋₄	50

ALL DIMENSIONS ARE IN MILLIMETERS.

尺度 SCALE		品名 DESCRIPTION					
N. T. S		モルコジョイント ティー (日本水道協会規格品)		1	寸法公差の訂正	H21.07.28	山藤
発行 ISSUED BY	作成 PREPARED BY			改訂 Rev.	改訂内容 DESCRIPTION	発行 ISSUED BY	作成 PREPARED BY
勅使川原	谷藤			寸法規格 DIMENSIONAL STANDARD	図面番号 DRAWING No.	Rev. No. — 1	
				JWWA G116		SL-1333	

株式会社ベンカン・ジャパン

受注番号 Order No.		材料 Material	SUS304 SUS316	数量 Quantity	
-------------------	--	----------------	------------------	----------------	--

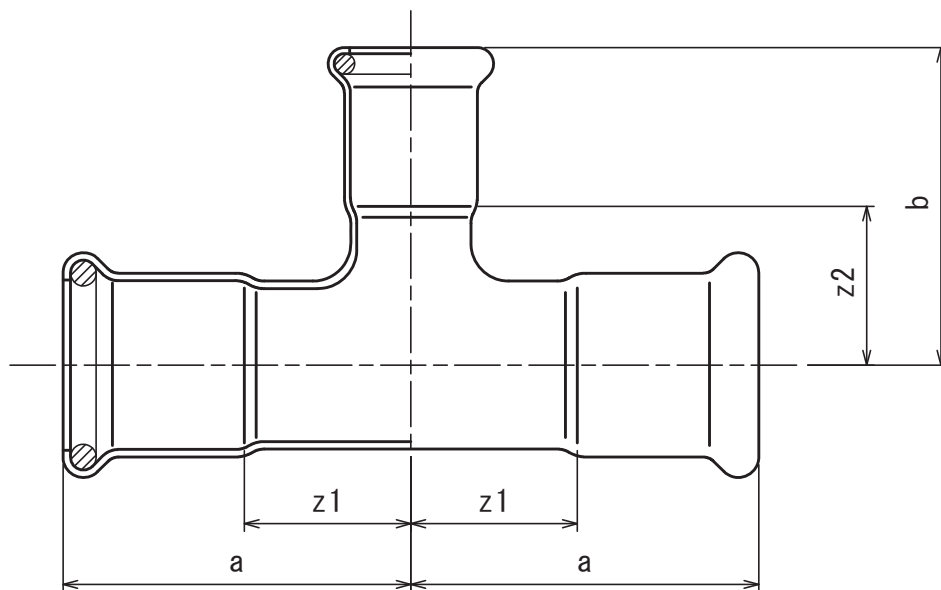

記号 呼び径 (Su)	a	b	z1	z2
20 × 13	46 ⁺³ ₋₃	42 ⁺³ ₋₃	22	21
25 × 13	51 ⁺³ ₋₃	53 ⁺³ ₋₃	27	32
25 × 20	51 ⁺³ ₋₃	51 ⁺³ ₋₃	27	27
30 × 13	99 ⁺⁴ ₋₄	67 ⁺³ ₋₃	60	46
30 × 20	99 ⁺⁴ ₋₄	70 ⁺³ ₋₃	60	46
30 × 25	99 ⁺⁴ ₋₄	70 ⁺³ ₋₃	60	46
40 × 13	107 ⁺⁴ ₋₄	69 ⁺³ ₋₃	60	48
40 × 20	107 ⁺⁴ ₋₄	72 ⁺³ ₋₃	60	48
40 × 25	107 ⁺⁴ ₋₄	72 ⁺³ ₋₃	60	48
40 × 30	107 ⁺⁴ ₋₄	99 ⁺⁴ ₋₄	60	60
50 × 13	102 ⁺⁴ ₋₄	73 ⁺³ ₋₃	50	52
50 × 20	102 ⁺⁴ ₋₄	76 ⁺³ ₋₃	50	52
50 × 25	102 ⁺⁴ ₋₄	82 ⁺³ ₋₃	50	58
50 × 30	102 ⁺⁴ ₋₄	109 ⁺⁴ ₋₄	50	70
50 × 40	102 ⁺⁴ ₋₄	107 ⁺⁴ ₋₄	50	60

ALL DIMENSIONS ARE IN MILLIMETERS.

尺度 SCALE		品名 DESCRIPTION		1 寸法公差の訂正		H21.07.28 山藤	
N. T. S		モルコジョイント ティー (日本水道協会規格品)		改訂 改訂内容		発行 作成	
発行 作成 ISSUED BY PREPARED BY				Rev. DESCRIPTION		ISSUED BY PREPARED BY	
勅使川原 谷藤				寸法規格 DIMENSIONAL STANDARD		図面番号 DRAWING No.	
				JWWA G116		SL-1334	

株式会社ベンカン・ジャパン

受注番号 Order No.		材料 Material	SUS304 SUS316	数量 Quantity	
-------------------	--	----------------	------------------	----------------	--

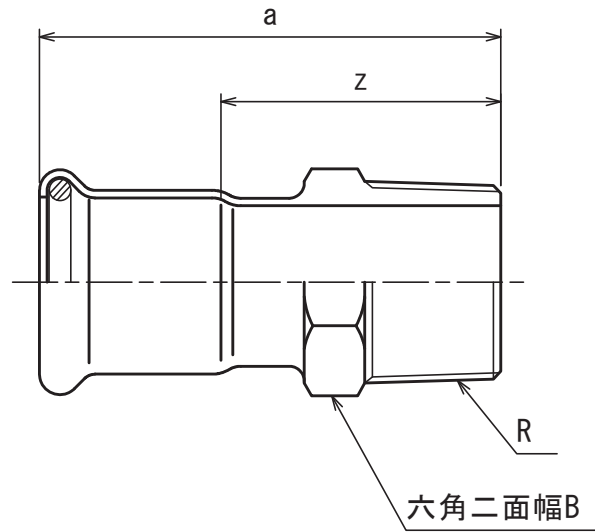

記号 呼び径 (Su)	a	z	B	R	
				呼び	ねじ山数 (25.4mmにつき)
13 × 1/2	57 ⁺³ ₋₃	36	24	1/2	14
20 × 3/4	64 ⁺³ ₋₃	40	30	3/4	14
25 × 1	68 ⁺³ ₋₃	44	36	1	11
30 × 1	87 ⁺⁴ ₋₄	48	36	1	11
30 × 1・1/4	104 ⁺⁴ ₋₄	65	46	1・1/4	11
40 × 1・1/4	98 ⁺⁴ ₋₄	51	46	1・1/4	11
40 × 1・1/2	112 ⁺⁴ ₋₄	65	55	1・1/2	11
50 × 1・1/2	105 ⁺⁴ ₋₄	53	55	1・1/2	11
50 × 2	128 ⁺⁴ ₋₄	76	65	2	11

ALL DIMENSIONS ARE IN MILLIMETERS.

尺度 SCALE		品名 DESCRIPTION		1 寸法公差の訂正		H21.07.28 山藤	
N. T. S		モルコジョイント 雄アダプタ付ソケット1型 (日本水道協会規格品)		改訂 Rev.		改訂内容 DESCRIPTION	
発行 ISSUED BY	作成 PREPARED BY			寸法規格 DIMENSIONAL STANDARD		図面番号 DRAWING No.	
勅使川原	谷藤			JWWA G116		SL-1335	
						Rev. No. — 1	

株式会社ベンカン・ジャパン

受注番号 Order No.		材料 Material	SUS304 SUS316	数量 Quantity	
-------------------	--	----------------	------------------	----------------	--

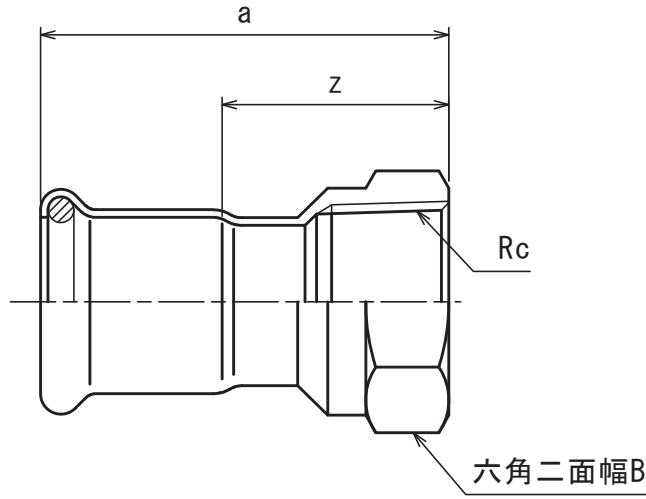

記号 呼び径 (Su)	a	z	B	R	
				呼び	ねじ山数 (25.4mmにつき)
13 × 1/2	48 ⁺³ ₋₃	27	26	1/2	14
20 × 3/4	54 ⁺³ ₋₃	30	30	3/4	14
25 × 1	57 ⁺³ ₋₃	33	41	1	11
30 × 1	76 ⁺⁴ ₋₄	37	41	1	11
30 × 1・1/4	92 ⁺⁴ ₋₄	53	50	1・1/4	11
40 × 1・1/4	86 ⁺⁴ ₋₄	39	50	1・1/4	11
40 × 1・1/2	98 ⁺⁴ ₋₄	51	55	1・1/2	11
50 × 1・1/2	91 ⁺⁴ ₋₄	39	55	1・1/2	11
50 × 2	112 ⁺⁴ ₋₄	60	70	2	11

ALL DIMENSIONS ARE IN MILLIMETERS.

尺度 SCALE		品名 DESCRIPTION		1 寸法公差の訂正		H21.07.28 山藤	
N. T. S		モルコジョイント 雌アダプタ付ソケット (日本水道協会規格品)		改訂 Rev.		改訂内容 DESCRIPTION	
発行 ISSUED BY	作成 PREPARED BY			寸法規格 DIMENSIONAL STANDARD		図面番号 DRAWING No.	
勅使川原	谷藤			JWWA G116		SL-1337	
						Rev. No. — 1	

株式会社ベンカン・ジャパン

受注番号 Order No.		材料 Material	SUS304	数量 Quantity	
-------------------	--	----------------	--------	----------------	--

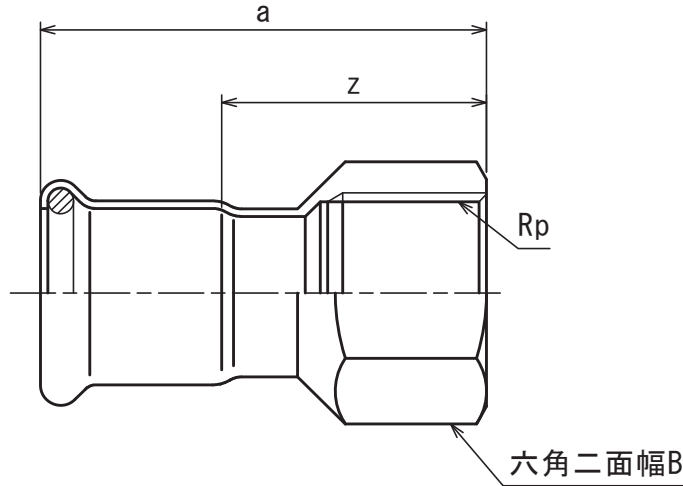

記号 呼び径 (Su)	a	z	B	Rp	
				呼び	ねじ山数 (25.4mmにつき)
13 × 1/2	53 ⁺³ ₋₃	32	26	1/2	14
20 × 1/2	57 ⁺³ ₋₃	33	26	1/2	14
20 × 3/4	59 ⁺³ ₋₃	35	30	3/4	14
25 × 1/2	63 ⁺³ ₋₃	39	26	1/2	14
25 × 3/4	65 ⁺³ ₋₃	41	30	3/4	14
25 × 1	62 ⁺³ ₋₃	38	41	1	11

ALL DIMENSIONS ARE IN MILLIMETERS.

尺度 SCALE		品名 DESCRIPTION		1 寸法公差の訂正		H21.07.28 山藤	
N. T. S		モルコジョイント 水栓ソケット (日本水道協会規格品)		改訂 Rev.		改訂内容 DESCRIPTION	
発行 ISSUED BY	作成 PREPARED BY			寸法規格 DIMENSIONAL STANDARD		図面番号 DRAWING No.	
勅使川原	谷藤			JWWA G116		SL-1338	
						Rev. No. — 1	

受注番号 Order No.		材料 Material	SUS304	数量 Quantity	
-------------------	--	----------------	--------	----------------	--

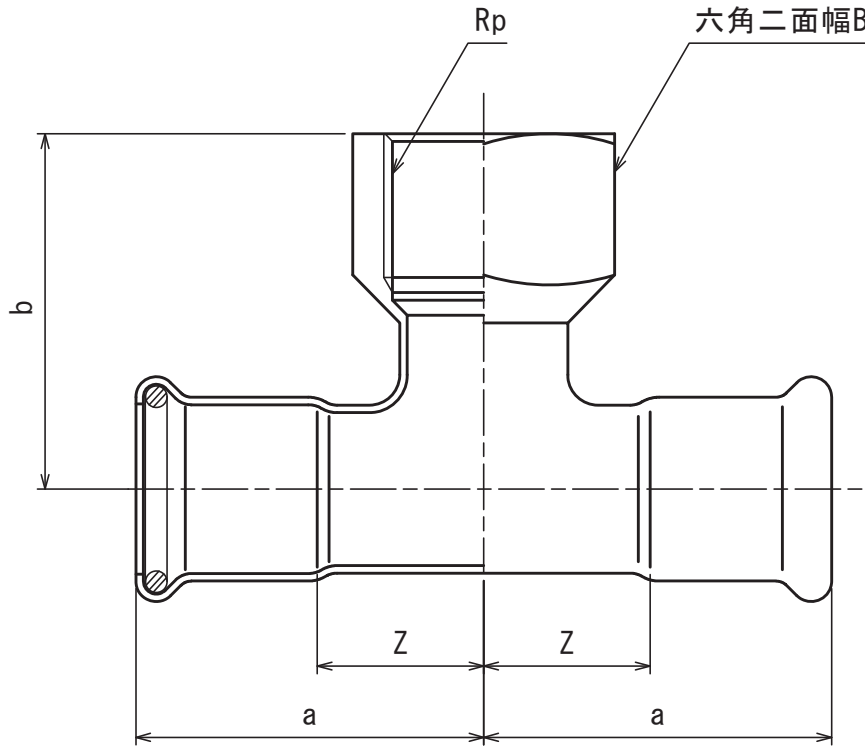

記号 呼び径 (Su)	a	b	z	B	Rp	
					呼び	ねじ山数 (25.4mmにつき)
13 × 1/2	38 ⁺³ ₋₃	41 ⁺³ ₋₃	17	26	1/2	14
20 × 1/2	46 ⁺³ ₋₃	45 ⁺³ ₋₃	22	26	1/2	14
20 × 3/4	46 ⁺³ ₋₃	47 ⁺³ ₋₃	22	30	3/4	14
25 × 1/2	51 ⁺³ ₋₃	50 ⁺³ ₋₃	27	26	1/2	14
25 × 3/4	51 ⁺³ ₋₃	52 ⁺³ ₋₃	27	30	3/4	14
25 × 1	51 ⁺³ ₋₃	54 ⁺³ ₋₃	27	41	1	11

ALL DIMENSIONS ARE IN MILLIMETERS.

尺度 SCALE		品名 DESCRIPTION		1 寸法公差の訂正		H21.07.28 山藤	
N. T. S		モルコジョイント 水栓ティー (日本水道協会規格品)		改訂 Rev.		改訂内容 DESCRIPTION	
発行 ISSUED BY	作成 PREPARED BY			寸法規格 DIMENSIONAL STANDARD		図面番号 DRAWING No.	
勅使川原	谷藤			JWWA G116		SL-1339	
						Rev. No. — 1	

株式会社ベンカン・ジャパン

受注番号 Order No.		材料 Material	SUS304	数量 Quantity	
-------------------	--	----------------	--------	----------------	--

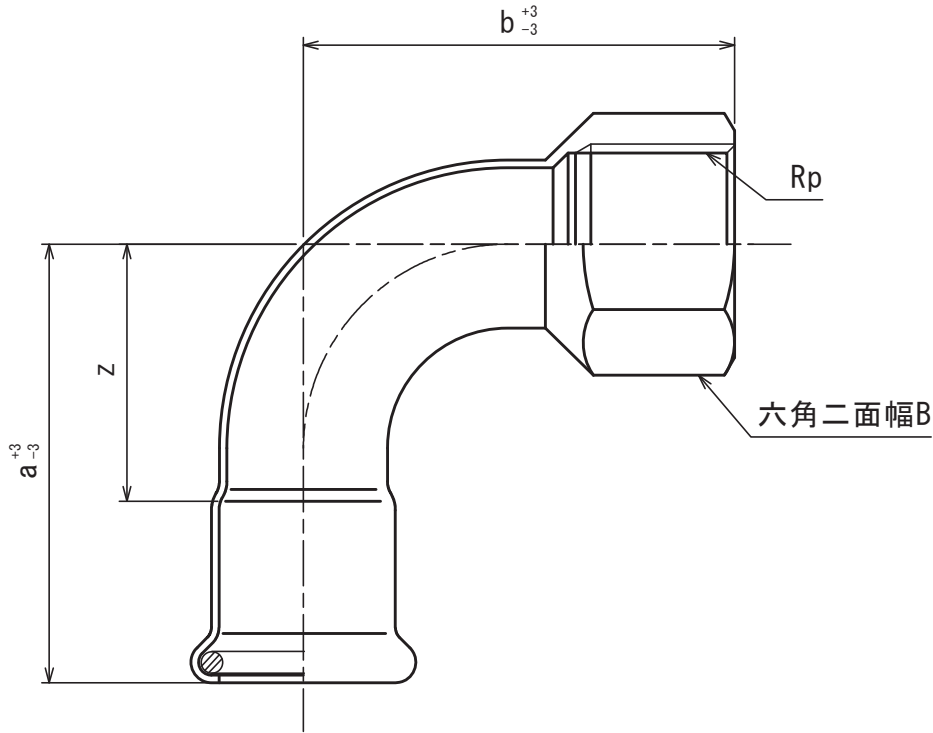

記号 呼び径 (Su)	a	b	z	B	Rp	
					呼び	ねじ山数 (25.4mmにつき)
13 × 1/2	48	48	27	26	1/2	14
20 × 1/2	58	55	34	26	1/2	14
20 × 3/4	58	57	34	30	3/4	14
25 × 1	66	67	42	41	1	11

ALL DIMENSIONS ARE IN MILLIMETERS.

尺度 SCALE		品名 DESCRIPTION							
N. T. S		モルコジョイント 水栓エルボ (日本水道協会規格品)		1	b寸法, 寸法公差の訂正	H21.07.28	山藤		
発行 ISSUED BY	作成 PREPARED BY			改訂 Rev.	改訂内容 DESCRIPTION	発行 ISSUED BY	作成 PREPARED BY		
勅使川原	谷藤			寸法規格 DIMENSIONAL STANDARD		図面番号 DRAWING No.			
				JWWA G116		SL-1340			
						Rev. No. — 1			

株式会社ベンカン・ジャパン

受注番号 Order No.		材料 Material	SUS304	数量 Quantity	
-------------------	--	----------------	--------	----------------	--

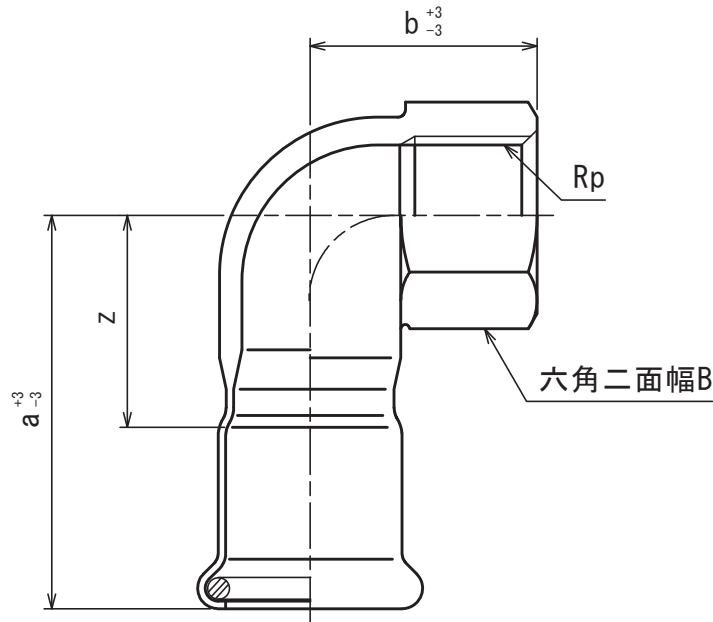

記号 呼び径 (Su)	a	b	z	B	Rp	
					呼び	ねじ山数 (25.4mmにつき)
13 × 1/2	48	27	27	26	1/2	14
20 × 1/2	52	30	28	26	1/2	14

ALL DIMENSIONS ARE IN MILLIMETERS.

尺度 SCALE		品名 DESCRIPTION							
N. T. S		モルコジョイント 水栓エルボショート (日本水道協会規格品)		1	寸法公差の訂正	H21.07.28	山藤		
発行 ISSUED BY	作成 PREPARED BY			改訂 Rev.	改訂内容 DESCRIPTION	発行 ISSUED BY	作成 PREPARED BY		
勅使川原	谷藤			寸法規格 DIMENSIONAL STANDARD	図面番号 DRAWING No.				Rev. No. — 1
				JWWA G116		SL-1341			

株式会社ベンカン・ジャパン

受注番号 Order No.		材料 Material	SUS304 SUS316	数量 Quantity	
-------------------	--	----------------	------------------	----------------	--

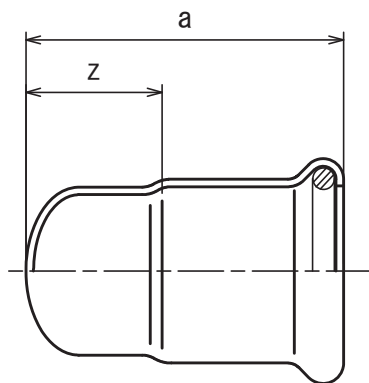

記号 呼び径 (Su)	a	z
13	31 ⁺³ ₋₃	10
20	42 ⁺³ ₋₃	18
25	44 ⁺³ ₋₃	20
30	85 ⁺⁴ ₋₄	46
40	93 ⁺⁴ ₋₄	46
50	98 ⁺⁴ ₋₄	46

ALL DIMENSIONS ARE IN MILLIMETERS.

尺 度 SCALE		品 名 DESCRIPTION								
N. T. S		モルコジョイント キャップ (日本水道協会規格品)		1	寸法公差の訂正	H21.07.28		山藤		
発行 ISSUED BY	作成 PREPARED BY			改訂 Rev.	改訂内容 DESCRIPTION	発行 ISSUED BY	作成 PREPARED BY			
勅使川原	谷藤			寸法規格 DIMENSIONAL STANDARD	JWWA G116	図面番号 DRAWING No.	SL-1342	Rev. No. — 1		

株式会社ベンカン・ジャパン